

**RECARO**

# RECARO SPORT

Instructions d'utilisation



1. Votre siège RECARO possède les fonctions suivantes

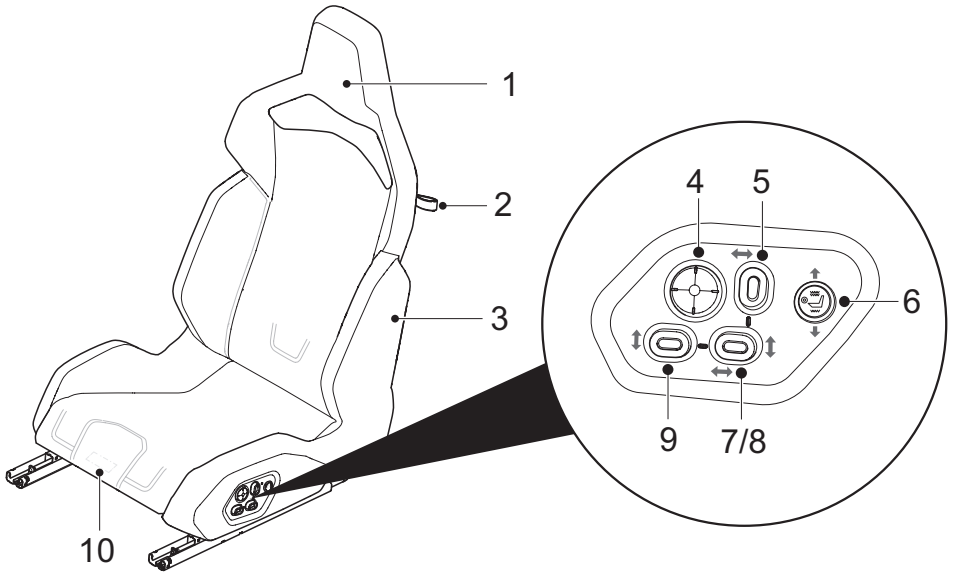

Pos.		Pour les véhicules avec 3 portes		Pour les véhicules avec 5 portes	
		sans airbag latéral	avec airbag latéral	sans airbag latéral	avec airbag latéral
1	Appui-tête	intégré	intégré	intégré	intégré
2	Rabattement du dossier	manuel	manuel	-	-
3	Airbag latéral (SAB)	-	oui <sup>1)</sup>	-	oui <sup>1)</sup>
4	Réglage du soutien des vertèbres lombaires (soutien lombaire)	électrique	électrique	électrique	électrique
5	Réglage de l'inclinaison du dossier	électrique	électrique	électrique	électrique
6	Chauffage du siège	en option	en option	en option	en option
7	Réglage de la hauteur du siège	électrique	électrique	électrique	électrique
8	Réglage de la distance entre le siège et les pédales	électrique	électrique	électrique	électrique
9	Réglage de l'inclinaison de l'assise	électrique	électrique	électrique	électrique
10	Réglage de la longueur de l'assise	manuel	manuel	manuel	manuel

<sup>1)</sup> Un RECARO Sport avec airbag latéral ne peut être monté que dans les véhicules équipés de série d'un airbag latéral dans le siège.

**Important !**

Le contact doit être mis pour que les fonctions électriques puissent être utilisées.

## 2. Pour votre sécurité

### Attention

En choisissant un siège RECARO, vous avez choisi un siège de très grande qualité. Mais même un siège RECARO ne pourra parfaitement jouer son rôle dans le véhicule que s'il est utilisé correctement.

- Pour que votre siège remplisse parfaitement son office, il faut commencer par l'adapter à vos propres besoins. Ces instructions d'utilisation vous aideront à trouver le bon réglage. Nous vous recommandons par conséquent de lire attentivement les pages qui suivent.

Bonne route !

 <b>AVERTISSEMENT</b>
<b>Risque d'accident si vous tentez de régler le siège pendant le trajet.</b>
■ Ne réglez votre siège que lorsque le véhicule est à l'arrêt.

### Exclusion de responsabilité

RECARO décline toute responsabilité pour ce siège et pour les dommages consécutifs, si le siège Recaro n'est pas utilisé conformément aux présentes instructions et en cas de modification des équipements.

RECARO exclut toute responsabilité pour tout dommage causé par un montage non conforme.

Toute modification ou mauvaise utilisation du siège RECARO entraîne en outre la perte des droits à garantie.

### 2.1. À propos de ces instructions d'utilisation

Les présentes instructions d'utilisation contiennent des consignes de sécurité spécifiques aux sièges RECARO. Ces consignes sont basées sur les instructions d'utilisation de votre véhicule et les complètent.

- Joignez ces instructions d'utilisation à celles de votre véhicule.
- Emportez toujours ces instructions d'utilisation dans votre véhicule tant que le siège RECARO se trouve dans votre véhicule.

#### REMARQUE

- Si votre véhicule est équipé d'un système d'airbag latéral, observez les consignes de sécurité qui suivent pour les systèmes d'airbag latéraux.

#### Symboles et mots de signalisation

Dans ces instructions, on utilise les symboles et mots de signalisation suivants:

 <b>DANGER</b>
---

Ici menace un danger immédiat qui conduit à de graves blessures ou à la mort.

 <b>AVERTISSEMENT</b>
--

Ici menace une situation de danger possible qui peut conduire à de graves blessures ou à la mort.

 <b>ATTENTION</b>
--

Ici menace une situation potentiellement dangereuse qui peut conduire à des blessures légères ou bénignes ou à des dommages matériels.

## 2.2. Consignes de sécurité pour les systèmes d'airbag latéraux

Ces consignes s'appliquent également si votre siège RECARO n'est pas équipé d'un airbag latéral ou si l'airbag latéral de série est désactivé.



### AVERTISSEMENT

#### Risque de blessures graves

- N'effectuez jamais de réparation, réglage, montage ou démontage de pièces du système d'airbag.
- Les travaux sur les systèmes d'airbag doivent être effectués uniquement par un personnel qualifié.
- Pour cela, adressez-vous à une entreprise spécialisée, en particulier pour la désactivation des airbags latéraux et les travaux de montage sur les systèmes d'airbag latéraux ou housses de sièges.

### REMARQUE

Observez d'une manière générale les indications qui figurent dans les instructions d'utilisation de votre véhicule et en particulier les points suivants :

- Fonction et fonctionnement du témoin de contrôle de l'airbag
- Déclenchement du système d'airbag latéral
- Réparation, entretien et remarques particulières
- Désactivation de l'airbag latéral et des autres systèmes concernés comme le prétensionneur de ceinture, l'airbag protège-tête ou l'airbag passager, etc.
- Consignes pour l'utilisation de sièges enfant
- Consignes sur les distances des airbags frontaux, le passage des ceintures et la position des sièges

## Consignes de sécurité pour l'entreposage de sièges démontés avec airbag latéral



### DANGER

#### Risque d'explosion de l'explosif de l'airbag latéral

#### Risque de mort ou de blessure grave

Les airbags latéraux contiennent un explosif. Les sièges équipés d'un airbag latéral doivent par conséquent être entreposés de manière à rester hors de la portée des enfants.

- Sécurisez également les raccordements électriques pour protéger les contacts de toute utilisation non conforme, encrassement ou détérioration. Des fiches appropriées sont jointes au kit de montage ou peuvent être achetées dans le commerce spécialisé.
- Entrez les sièges démontés dans un lieu où ils seront protégés de toute utilisation non conforme, des conditions environnementales extrêmes et des fortes variations de température.
- Le module airbag latéral est "armé" même lorsque les sièges sont démontés. Les travaux sur les sièges démontés ne doivent être effectués que par un personnel qualifié.

### Consignes spécifiques aux sièges RECARO avec airbag latéral intégré :

L'airbag latéral se trouve dans le côté du dossier situé vers la portière. La position est signalée par l'inscription "Airbag".

#### S'asseoir en sécurité

Les airbags latéraux ne remplacent pas les ceintures de sécurité et n'offrent une protection supplémentaire que si

- vous réglez correctement votre siège (voir « 5. Réglage optimal de votre siège Recaro » à la page 8),
- vous vous tenez aussi droit que possible,
- vous ne vous appuyez pas contre les portières pendant le trajet.

Les airbags latéraux se déploient très rapidement, en quelques fractions de seconde. Malgré une optimisation poussée, il peut se produire, lors du déploiement de l'airbag, un frottement important entre le corps et l'airbag. Nous recommandons donc vivement de porter des vêtements adéquats au niveau des zones de contact possibles avec l'airbag (bras, poitrine et épaules).



## AVERTISSEMENT

**Un airbag latéral déclenché n'apporte plus de protection**

**Risque de mort ou de blessure grave**

- Les sièges dont l'airbag s'est déclenché ne doivent plus être utilisés.

### Agrément

Le siège RECARO avec airbag latéral est testé et agréé d'après la législation européenne. Le système d'airbag latéral n'a **PAS été contrôlé selon les FMVSS** (réglementations et lois en vigueur aux USA). De ce fait, le siège RECARO avec airbag latéral ne doit pas être livré, amené ou utilisé dans les pays qui exigent un agrément FMVSS !

### Consignes de sécurité pour les accessoires



## AVERTISSEMENT

**Risque de blessure en cas d'utilisation de housses protectrices incorrectes**

- N'utilisez jamais de revêtements de sièges ou de housses protectrices qui n'ont pas été explicitement agréés pour un siège RECARO avec airbag latéral. L'agrément pour le véhicule concerné n'est **PAS** suffisant.
- N'installez pas à proximité de la portière et du siège des porte-gobelets ou autres accessoires susceptibles de gêner le déploiement de l'airbag.

### Élimination / Mise à la ferraille

- Lors de la mise à la ferraille de votre véhicule, respectez les consignes de sécurité du constructeur du véhicule.
- Veuillez vous adresser à un atelier spécialisé RECARO pour la mise à la ferraille du siège RECARO avec airbag latéral.

## 3. Installation de votre siège RECARO

### Attention

Le montage d'un siège est une opération qui exige soin, calme et précision.

- Avant de commencer, assurez-vous que votre voiture est immobilisée de manière sûre et que vous disposez d'un appui stable pendant toute la durée des travaux.



## AVERTISSEMENT

**Risque de blessure en cas de montage non conforme**

- Le montage doit être effectué dans les règles de l'art. En cas de montage non conforme, la fonction de protection du siège Recaro est fortement diminuée.
- N'utiliser pour le montage que des composants (par ex. consoles) RECARO agréés pour le type de véhicule concerné. Le siège ne doit en particulier être relié à d'autres pièces (pièces d'autres fabricants, etc.) que si celles-ci ont été expressément testées, agréées ou recommandées par RECARO.

Le danger en cas d'utilisation d'autres consoles réside notamment dans une mauvaise fixation du siège, une absorption insuffisante des forces par la console ou un mauvais fonctionnement de la boucle de ceinture. Il peut en résulter des dommages et des accidents aux conséquences graves.

### Consoles et pièces

Les consoles jouent un rôle important pour la sécurité. En cas d'accident de la circulation, les composants non agréés (et testés) peuvent être à l'origine de conséquences graves.

Les composants d'autre origine peuvent endommager le siège (par ex. en raison d'une position inappropriée de la boucle de ceinture).



## AVERTISSEMENT

**Risque de blessure en raison de l'explosif dans les airbags et des prétensionneurs de ceinture**

- Les transformations des prétensionneurs de ceinture, les travaux de montage sur les airbags ou leurs câbles de commande nécessitent une autorisation de manipuler les systèmes de retenue pyrotechniques à l'atelier ou à l'entrepôt, conformément à la loi sur les explosifs.
- Une grande prudence est de rigueur pour les travaux sur les airbags dans les sièges et dans le véhicule. Si les sièges avec airbag ne sont pas montés et démontés dans les règles de l'art, les airbags peuvent se déclencher de manière fortuite et occasionner des blessures et des dommages matériels.

#### 4. Utilisation de votre siège Recaro

- Veuillez vous référer pour le texte au dessin de la page 2.

##### Appui-tête (1)

L'appui-tête est intégré dans le dossier. Il n'est pas réglable séparément.

##### Rabattement du dossier (2), en option

Le dossier peut être débloqué et rabattu en avant.

- Tirez le levier (2) sur le dossier vers le haut.

En ramenant le dossier, celui-ci s'enclenche à la position initiale.

- À chaque fois que vous avez débloqué le dossier, vérifiez qu'il est correctement enclenché.

##### Airbag latéral (3), en option

Voir la section « 2.2. Consignes de sécurité pour les systèmes d'airbag latéraux » à la page 4.

##### Réglage du soutien des vertèbres lombaires (soutien lombaire) (4)

La colonne vertébrale est soumise à rude sollicitation en position assise. Un soutien lombaire approprié permet de prévenir les douleurs et les problèmes. Votre siège RECARO en tient compte et est muni d'une coque lombaire fermée et d'un rembourrage ergonomique.

Sous le coussin du dossier se trouvent deux coussins gonflables. Le commutateur (4) vous permet de gonfler ou de dégonfler les coussins.

#### REMARQUE

Un faible gonflage suffit, compte tenu de la forme bien étudiée du dossier.

- Gonflage des deux coussins : appuyez sur l'avant du commutateur.
- Dégonflage des deux coussins : appuyez sur l'arrière du commutateur.
- Déplacement du point de pression du soutien des vertèbres lombaires vers le haut : appuyez sur le haut du commutateur.
- Déplacement du point de pression du soutien des vertèbres lombaires vers le bas : appuyez sur le bas du commutateur.

##### Réglage de l'inclinaison du dossier (5)

Le commutateur (5) permet d'amener le dossier à la position désirée.

Vous pouvez incliner le dossier jusqu'en position de repos.

- Diminution de l'inclinaison : poussez le commutateur vers l'arrière.
- Augmentation de l'inclinaison : poussez le commutateur vers l'avant.

##### Chauffage du siège (6), en option

Le chauffage du siège peut être réglé sur deux niveaux via le commutateur à bascule (6). Le niveau de chauffage est indiqué par une LED.

Après un temps de préchauffage donné, le chauffage maintient une température donnée agréable dans l'assise, le dossier et les joues latérales.



#### AVERTISSEMENT

##### Risque de choc électrique et de surchauffe en cas d'endommagement des tapis chauffants

- Ne déposez pas d'objets coupants ou lourds sur le siège et ne vous mettez pas debout ou à genoux sur le siège.
- N'utilisez pas de housse protectrice ou autre pour votre siège pour éviter toute surchauffe.
- Sélectionner le premier niveau de chauffage : poussez le commutateur à bascule vers le bas. La LED s'allume en vert.
- Sélectionner le second niveau de chauffage : poussez le commutateur à bascule vers le haut. La LED s'allume en jaune.
- Arrêter le chauffage du siège : placez le commutateur à bascule en position centrale.

### Réglage de la hauteur du siège (7)

Le commutateur (7/8) vous permet de régler la hauteur de votre siège Recaro comme vous le souhaitez.



#### ATTENTION

#### Risque d'écrasement lors du réglage de la hauteur du siège

- Assurez-vous que personne ne passe ses mains ou ses pieds sous le siège.
- Position de siège plus haute :  
poussez le commutateur vers le haut.
- Position de siège plus basse :  
poussez le commutateur vers le bas.

### Réglage de la distance entre le siège et les pédales (8)

Le commutateur (7/8) vous permet de régler la distance entre le siège et les pédales.



#### ATTENTION

#### Risque d'écrasement lors du réglage du siège dans le sens de la longueur

- Assurez-vous que personne ne passe ses mains dans l'espace de réglage ou ses pieds sous le siège ou à proximité des rails du siège.
- Réduire la distance :  
poussez le commutateur vers l'avant dans le sens de la marche.
- Augmenter la distance :  
poussez le commutateur vers l'arrière dans le sens contraire de la marche.

### Réglage de l'inclinaison de l'assise (9)

Le commutateur (9) vous permet de régler l'inclinaison du siège en continu.

- Lever le bord avant de l'assise :  
poussez le commutateur vers le haut.
- Abaisser le bord avant de l'assise :  
poussez le commutateur vers le bas.

### Réglage de la longueur de l'assise (10)

Votre siège RECARO possède, à l'avant de l'assise, une partie rembourrée extractible (10).

- Pour régler la longueur de l'assise, asseyez-vous dans le siège et levez légèrement les cuisses.
- Agrandir l'assise :  
poussez vers le haut la poignée qui se trouve au milieu sous le rembourrage extractible et avancez le rembourrage à la position désirée.
- Raccourcir l'assise :  
poussez vers le haut la poignée qui se trouve au milieu sous le rembourrage extractible et tirez le rembourrage vers vous à la position désirée.

## 5. Réglage optimal de votre siège RECARO

Les explications qui suivent vous permettront de trouver une position assise correcte sur le plan orthopédique. Une mauvaise position peut occasionner des douleurs dorsales, une baisse de la concentration et une fatigue rapide. Nous vous invitons par conséquent à régler soigneusement votre siège RECARO dans l'ordre indiqué.

Le siège doit être placé de manière à ce que vous puissiez atteindre facilement le volant, les pédales et les éléments de commande. Vous devez en outre avoir la meilleure vue possible dans toutes les directions, de même que sur le tableau de bord et les éléments de commande.

### Étape 1 : distance entre le siège et les pédales

- Reculez vos fesses le plus près possible du dossier.
- Réglez la distance entre le siège et les pédales de manière à ce que vos jambes soient légèrement pliées lorsque vous enfoncez complètement les pédales.



### Étape 2 : inclinaison du dossier du siège

- Reculez vos épaules le plus près possible du dossier.
- Réglez l'inclinaison du dossier de manière à pouvoir atteindre facilement le volant avec les bras légèrement pliés. Vous devez pouvoir tourner le volant en maintenant vos épaules en contact avec le dossier.

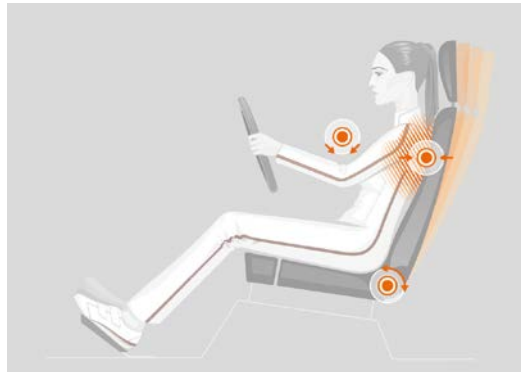

### Étape 3 : hauteur du siège

- Réglez le siège le plus haut possible. Vous aurez ainsi une vue dégagée de tous les côtés et sur tous les éléments d'affichage.

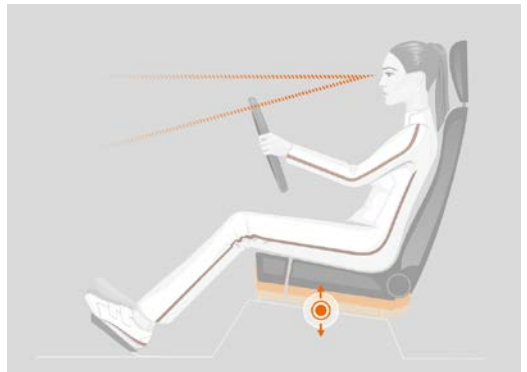



#### Étape 4 : inclinaison de l'assise

- Assurez-vous que l'inclinaison du dossier du siège est bien réglée.
- Réglez l'inclinaison de l'assise de manière à pouvoir facilement enfoncer complètement les pédales. Vos cuisses doivent reposer sur le coussin légèrement et sans pression.



#### Étape 5 : extension de l'assise

- Réglez l'extension de l'assise de manière à ce que vos cuisses reposent jusqu'à avant le creux des genoux.

**Règle empirique :** espace libre de 2 à 3 doigts entre le bord du siège et le creux des genoux

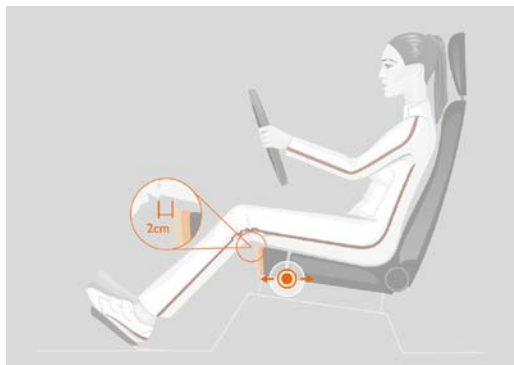

#### Étape 6 : soutien dorsal

Lorsque la colonne vertébrale lombaire est soutenue dans sa forme naturelle, le soutien lombaire est correctement réglé.



## 6. Nettoyage et entretien de votre siège RECARO

### REMARQUE

Les suggestions suivantes de nettoyage et d'entretien sont des indications sans engagement. Elles n'engagent pas la responsabilité de RECARO.

- Observez dans tous les cas les instructions d'emploi du produit de nettoyage et d'entretien utilisé.
- Testez d'abord le mode d'action du produit à un endroit discret du siège avant de traiter l'ensemble du siège avec le produit.

### 6.1. Housses en tissu

- Nettoyez la housse de votre siège avec une mousse de nettoyage à sec usuelle après une utilisation prolongée. Les produits de ce type contribuent à raviver la housse et à redonner aux couleurs leur éclat d'origine.
- Nettoyez toujours l'ensemble de la surface et non pas uniquement certaines parties. Vous éviterez ainsi des auréoles inesthétiques.
- Éliminez rapidement les taches sur votre siège. Plus vous attendrez, plus le nettoyage sera difficile.
- Évitez de frotter fortement avec des solutions aqueuses. Ceci risque de gratter le tissu.

### Taches (par exemple sang, coca, etc.)

- Éliminez les taches avec une mousse de nettoyage à sec usuelle ou un produit de lavage pour tissus fragiles. Respectez les instructions d'utilisation du produit de nettoyage utilisé.
- Après le nettoyage à la mousse, laissez sécher les housses au moins 48 heures.

### Taches grasses (par exemple stylo-bille, rouge à lèvres, chewing-gum, etc.)

En général, ces taches ne peuvent pas être éliminées à l'aide d'une mousse de nettoyage.

- Éliminez les taches grasses à l'aide d'un solvant comme l'éther de pétrole.
- Frottez l'endroit taché avec un chiffon propre imbibé de solvant avec prudence et uniquement en surface.

### REMARQUE

- Utilisez toujours très peu de solvant. Le matériau de rembourrage ne doit pas être imbibé de solvant, car il risquerait d'être agressé, voire détruit.

### 6.2. Housses en cuir synthétique

Les housses en cuir synthétique sont particulièrement résistantes.

- Nettoyez régulièrement ces housses avec une savonnée douce.

### 6.3. Housses en cuir lisse

- Pour que le cuir continue de repousser les taches et l'eau, traitez les housses occasionnellement en appliquant une couche fine et homogène de spray pour cuir disponible dans le commerce. Couvrez au préalable les pièces métalliques du siège.
- Dépoussiérez régulièrement les housses en cuir lisse avec un chiffon doux et propre.

### Encrassement ou taches plus tenaces

- Éliminez les taches avec un produit de lavage pour tissus fragiles. Essayez l'emplacement traité avec un chiffon doux et propre et utilisez un spray pour cuir.

#### 6.4. Housses en Dinamica®

Les microfibres Dinamica® sont un matériau très polyvalent, extrêmement résistant et de haute qualité. Pour préserver longtemps la beauté du Dinamica®, nous vous recommandons de nettoyer régulièrement les fibres et de ne pas les frotter trop énergiquement.

- Dépoussiérez le Dinamica® avec une brosse douce ou un chiffon sec ou aspirez le Dinamica® avec un aspirateur.
- Essuyez-le avec un chiffon en coton blanc légèrement humide.

REMARQUE
<ul style="list-style-type: none"><li>■ N'utilisez pas de chiffons colorés ou de papier essuie-tout imprimé, qui risqueraient de déteindre sur le matériau.</li></ul>



#### Encrassement ou taches plus tenaces

- Éliminez d'abord les taches avec de l'eau déminéralisée. Pour les taches plus tenaces, nous vous recommandons un savon nettoyant.
- Utilisez un chiffon blanc ou une éponge bien essorée.
- Ne versez jamais le produit de nettoyage directement sur le Dinamica®.
- Pour ne pas agrandir les taches, effectuez un mouvement circulaire de l'extérieur vers le centre.
- Vous trouvez d'autres détails à l'adresse : [www.dinamicamiko.com](http://www.dinamicamiko.com)

RECARO Automotive Seating GmbH  
Stuttgarter Straße 73  
73230 Kirchheim/Teck  
Germany

Phone: +49 (0) 7021 93-5000  
Fax: +49 (0) 7021 93-5339

E-Mail: [info@recaro-automotive.com](mailto:info@recaro-automotive.com)  
Internet: [www.recaro-automotive.com](http://www.recaro-automotive.com)

ID NO.: 20056922 · REVISION LEVEL: A · DATE: 03/2023  
RECARO®, Pole Position®, Ergomed®, RECARO Style®, Sportster CS®, Cross Speed® sont des marques déposées de RECARO Beteiligungs-GmbH. Sous réserves de modifications de la technique, de la forme, de la couleur et du design ou d'arrêt de production des produits. Nous déclinons toute responsabilité pour les fautes d'impression. RECARO®, Pole Position®, Ergomed®, RECARO Style®, Sportster CS®, Cross Speed® are registered trademarks of RECARO Beteiligungs-GmbH. We reserve the right to make changes to the technology, form, color, and design of our products, or discontinue some of our products. We accept no liability for printing errors.